

50214 - 50564

MHP Technology®



DE

Gebrauchsanleitung

UK/US

Instructions



DAHLE®



Allgemeine Angaben

Lesen Sie aufmerksam vor Inbetriebnahme des Aktenvernichters die Gebrauchsanleitung und Sicherheitshinweise!

Bewahren Sie diese für den späteren Gebrauch auf.

- Den Aktenvernichter ausschließlich **nur stehend** lagern, transportieren und betreiben!
- Am Aktenvernichter nur Flüssigkeiten und Gase verwenden, welche den DAHLE-Richtlinien entsprechen!
- Der Aktenvernichter muß in geschlossenen Räumen bei einer Temperatur von 15° C bis 32° C und einer nichtkondensierenden Luftfeuchtigkeit von 15% bis 95% betrieben werden!
- Der Aktenvernichter darf nicht in der Nähe einer Wärmequelle aufgestellt werden!
- Den Aktenvernichter standsicher auf den Boden und in einem Abstand von 100 mm zur Wand aufstellen, Feststellbremsen betätigen und mit dem eventuell beiliegendem Montageset befestigen!
- Stauwärme vermeiden!
- Die Netzsteckdose muß jederzeit leicht zugänglich sein!
- Nur eine von der Firma DAHLE beigelegte Netzanschlussleitung verwenden!
- Die Kurzschlussicherheit der Gebäudeinstallation ist sicherzustellen (max. 20 A)!
- Nicht in der Nähe von brennbaren Flüssigkeiten und Gasen verwenden!
- Nicht in der Nähe von ätzenden Stoffen verwenden!
- Nicht der Nässe aussetzen!
- Automatischer Anlauf!
- Den Aktenvernichter nicht im Leerlauf betreiben!



- 1 - Sicherheits-Vorschriften müssen angewendet werden!
- 2 - **Lesen Sie aufmerksam vor Inbetriebnahme des Aktenvernichters die Gebrauchsanleitung und Sicherheitshinweise!**
- 3 - Dieser Aktenvernichter ist nicht zur Benutzung durch Kinder bestimmt (das Produkt ist kein Spielzeug)!
- 4 - Berühren Sie die Papierzuführung nicht mit Händen!
- 5 - Berühren Sie die Papierzuführung nicht mit Kleidungsstücken!
- 6 - Berühren Sie die Papierzuführung nicht mit Haaren!
- 7 - Vor Wartungsarbeiten den Aktenvernichter von der Stromversorgung trennen!

Warnhinweise beachten!

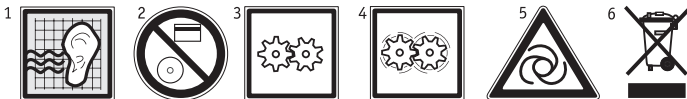

- 1 - Betriebslautstärke im Leerlauf (nach DIN)
- 2 - Keine CD's/DVD's und Scheck-/Kreditkarten einführen!
- 3 - Aktenvernichter in Bereitschaft
- 4 - Aktenvernichter in Betrieb
- 5 - Automatischer Anlauf
- 6 - Entsorgen Sie den Aktenvernichter fachgerecht und umweltgerecht, bei einer autorisierten Sammelstelle. Geben Sie keine Teile des Aktenvernichters oder der Verpackung in den Hausmüll



Allgemeine Angaben

Bestimmungsgemäße Verwendung, Gewährleistung

Der Aktenvernichter ist zum Vernichten von Papier bestimmt.

Je nach Modellvariante kann außerdem eine geringe Menge folgender Materialien vernichtet werden:

- CD's/DVD's, Scheck- und Kreditkarten (siehe Technische Daten)
- die in Papierdokumenten, in anwendungsüblichem Umfang, vorhandenen Heft- und Büroklammern.

Verschleiß, Schäden durch unsachgemäßen Gebrauch sowie Eingriffe von dritter Stelle fallen weder unter die Gewährleistung noch unter die Garantie.

Technische Änderungen vorbehalten!

Transportsicherung entfernen!

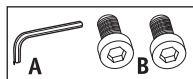
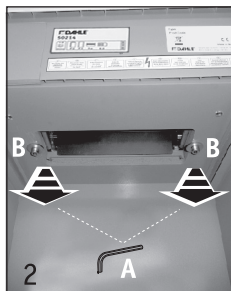

1. Feststellbremsen betätigen! Öffnen Sie vor der ersten Inbetriebnahme die Tür, Papierauffangbehälter entnehmen.
2. Entfernen Sie die Schrauben der Transportsicherung (Einschubbereich Papierauffangbehälter) aus der Bodenplatte unterhalb des Schneidwerks, Papierauffangbehälter wieder einschieben und Tür schließen.
3. Bei **jeder** Standortveränderung ist die Transportsicherung wieder einzubringen.



Allgemeine Angaben

Je nach Modellvariante enthält Ihr Aktenvernichter nicht alle möglichen Komponenten und Funktionen.

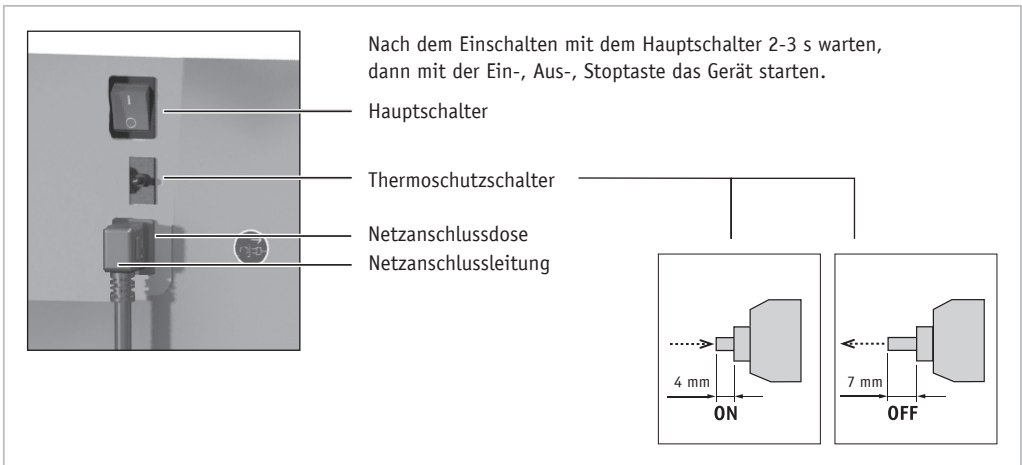
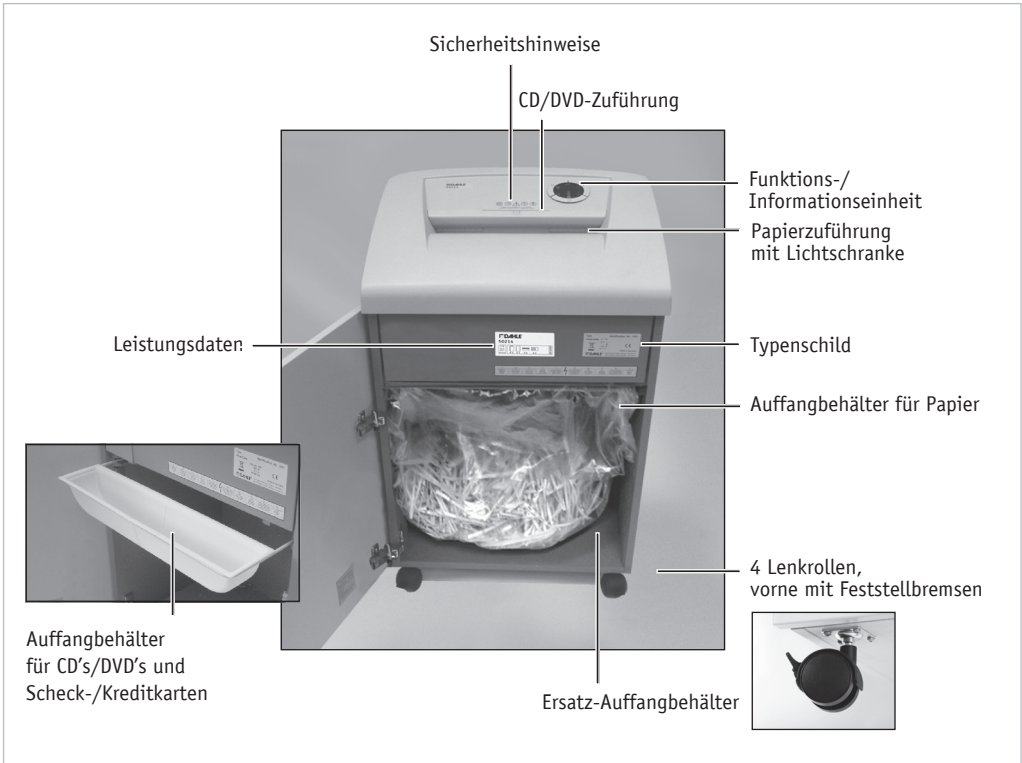



Allgemeine Angaben

Je nach Modellvariante enthält Ihr Aktenvernichter nicht alle möglichen Komponenten und Funktionen.

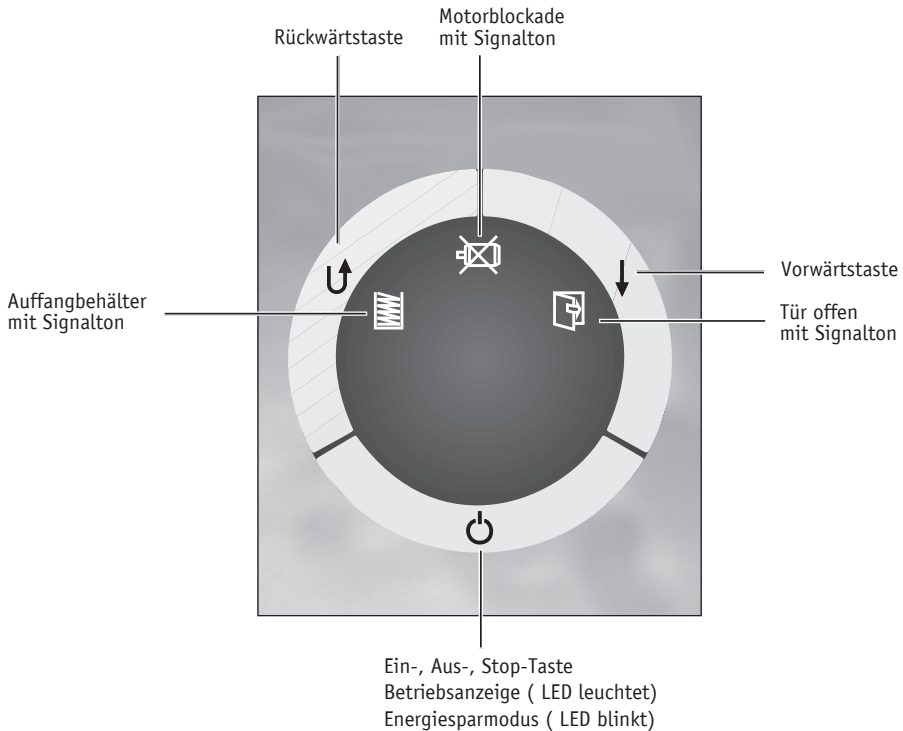

Type
Prod. Code







XXX-XXX V
XX Hz





- Überprüfen Sie, dass die Spannung und Netzfrequenz Ihres Stromnetzes mit den Angaben auf dem Typenschild übereinstimmen.



Technische Daten

				Sicherheitsstufen nach DIN 66399*				
				P	F	O	T	E
	DIN A4 - 80 g/m ²							
50214	7-9	-	4,0 x 40,0 mm	P-4	F-1	-	T-4	E-3
50314	15-17	-	4,0 x 40,0 mm	P-4	F-1	O-3	T-4	E-3
50414	15-17	-	4,0 x 40,0 mm	P-4	F-1	O-3	T-4	E-3
50514	24-26	-	4,0 x 40,0 mm	P-4	F-1	O-3	T-4	E-3
50464	24-26	-	4,0 x 40,0 mm	P-4	F-1	O-3	T-4	E-3
50564	18-20	-	4,0 x 40,0 mm	P-4	F-1	O-3	T-4	E-3

*  www.dahle.de

			Maße H x B x T mm	 kg	Auffangvolumen
50214	≤ 46 dB/A	220-240V 50-60Hz 350W 100-120V 50-60Hz 400W	705 x 430 x 350 mm	25,0 kg	40 l
50314	≤ 46 dB/A	220-240V 50-60Hz 650W 100-120V 50-60Hz 680W	865 x 545 x 435 mm	43,0 kg	60 l
50414	≤ 52 dB/A	220-240V 50-60Hz 650W 100-120V 50-60Hz 680W	944 x 545 x 435 mm	45,0 kg	100 l
50514	≤ 52 dB/A	220-240V 50-60Hz 900W 100-120V 50-60Hz 900W	890 x 734 x 511 mm	64,0 kg	140 l
50464	≤ 52 dB/A	220-240V 50-60Hz 900W 100-120V 50-60Hz 900W	944 x 545 x 435 mm	54,5 kg	100 l
50564	≤ 52 dB/A	220-240V 50-60Hz 900W 100-120V 50-60Hz 900W	960 x 734 x 511 mm	68,5 kg	160 l



Bedienung - Papier vernichten

Je nach Modellvariante enthält Ihr Aktenvernichter nicht alle möglichen Komponenten und Funktionen.



1.

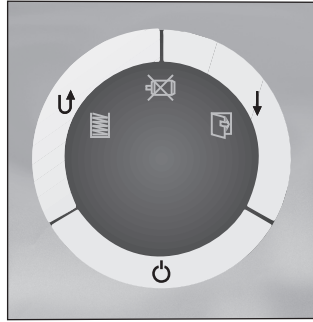
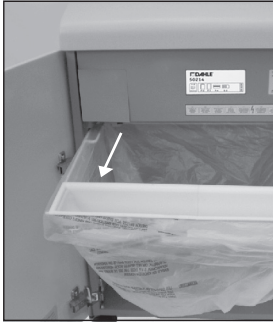

Bitte beachten Sie die Sicherheitshinweise.

1. Vor Benutzung des Aktenvernichters, prüfen Sie bitte die Position des Auffangbehälters für CD's/DVD's und Scheck-/Kreditkarten. **Bei der Vernichtung von Papier** muß sich dieser **im vorderen Bereich** des Auffangbehälters für Papier befinden.
2. Schließen Sie die Tür des Aktenvernichters.
3. Verbinden Sie die mitgelieferte Netzanschlussleitung mit dem Aktenvernichter und einer Netzsteckdose. Schalten Sie den Hauptschalter ein. Nach dem Einschalten mit dem Hauptschalter 2-3 s warten.
4. Schalten Sie den Aktenvernichter an der Ein-, Aus-, Stop-Taste ein.



1.1



O.K.



1. Maximale Blattanzahl unter Technische Daten beachten!

2. Führen Sie das Papier in die Mitte der Papierzuführung ein, die eingebaute Lichtschranke startet den Aktenvernichter automatisch.
3. Nachdem die Papierzuführung wieder frei ist, schaltet sich der Aktenvernichter automatisch ab und geht in Betriebsbereitschaft.
4. **Dauervorlauf** - Nach längerer Betätigung (ca. 5 sec.) der Vorwärtstaste geht der Aktenvernichter in den Dauervorlauf.
5. Wird die Papierzufuhr 15 Sekunden unterbrochen, schaltet sich der Dauervorlauf ab.



Bedienung - CD's/DVD's & Scheckkarten vernichten

Je nach Modellvariante enthält Ihr Aktenvernichter nicht alle möglichen Komponenten und Funktionen.



2.

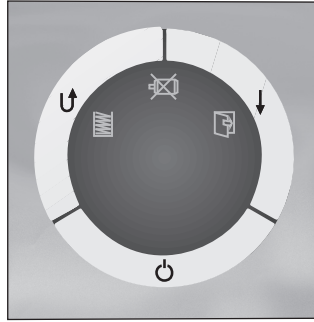

Bitte beachten Sie die Sicherheitshinweise.

1. Vor Benutzung des Aktenvernichters, prüfen Sie bitte die Position des Auffangbehälters für CD's/DVD's und Scheck-/Kreditkarten. **Bei der Vernichtung von CD's/DVD's und Scheck-/Kreditkarten** muß sich dieser **im hinteren Bereich** des Auffangbehälters für Papier befinden.
2. Auffangbehälter heraus ziehen und den Auffangbehälter für CD's/DVD's und Kredit-/Scheckkarten nach hinten positionieren.
3. Schließen Sie die Tür des Aktenvernichters.



2.1



1. Führen Sie die CD's, DVD's oder Scheck-/Kreditkarten in die Mitte der Zuführung ein und halten Sie die Vorwärtstaste gedrückt.
2. Nachdem die CD/DVD-Zuführung wieder frei ist, schaltet sich der Aktenvernichter automatisch ab und geht in Betriebsbereitschaft.



Bedeutung der Signale

Je nach Modellvariante enthält Ihr Aktenvernichter nicht alle möglichen Komponenten und Funktionen.

Auffangbehälter voll - Die LED blinkt und es ertönt ein Signalton.

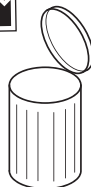
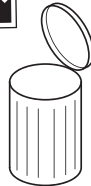
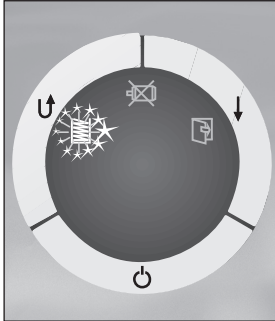

1. Bei vollem Auffangbehälter wird der Schneidvorgang gestoppt, dieses wird akustisch und optisch angezeigt.
2. Schalten Sie den Hauptschalter aus und trennen Sie die Netzanschlussleitung von der Netzsteckdose.
3. Auffangbehälter entnehmen, entleeren und einsetzen.
4. Verbinden Sie die Netzanschlussleitung mit der Netzsteckdose und schalten Sie den Hauptschalter ein.



Bedeutung der Signale

Je nach Modellvariante enthält Ihr Aktenvernichter nicht alle möglichen Komponenten und Funktionen.

Automatische Motorabschaltung - Die LED blinkt und es ertönt ein Signalton.

! 2.

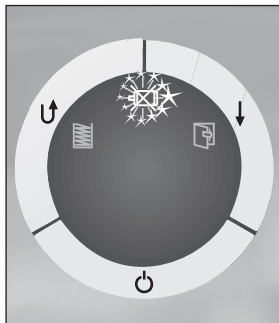

1. Automatische Motorabschaltung mit Signalton bei:

- Überhitzung des Motors
- Papierstau

Tür offen - Die LED blinkt und es ertönt ein Signalton.

! 3.

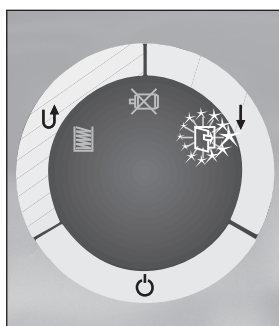

1. Bei offener Tür wird der Schneidvorgang gestoppt und es ertönt ein Signal, schließen Sie die Tür.

? Mögliche Störungen

Je nach Modellvariante enthält Ihr Aktenvernichter nicht alle möglichen Komponenten und Funktionen.

? 1.

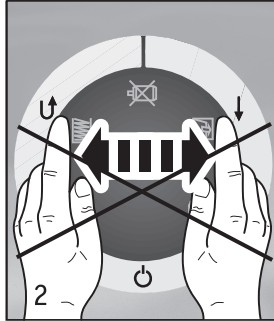

1. Ist die Blattanzahl zu hoch, wird der Schneidvorgang gestoppt.
2. Das Schneidwerk läuft selbstständig kurz rückwärts und das Papier wird herausgeschoben.
3. **ACHTUNG, Vor- und Rückwärtsschalter nicht wechselweise betätigen, damit das Schneidwerk nicht beschädigt wird!**

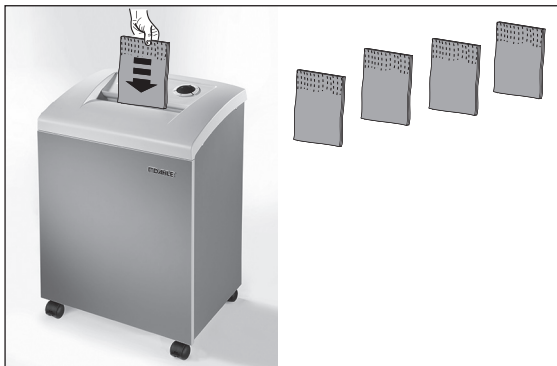

4. Bei weiterhin festsitzendem Papier, betätigen Sie kurz die Rücklauftaste.
5. Verringern Sie die Blattanzahl durch Entnehmen oder Abreißen.
6. Nach dem erneuten Einführen des Papiers startet der Schneidvorgang automatisch, ansonsten betätigen Sie die Vorwärtstaste.

? Mögliche Störungen

Je nach Modellvariante enthält Ihr Aktenvernichter nicht alle möglichen Komponenten und Funktionen.

? 2.

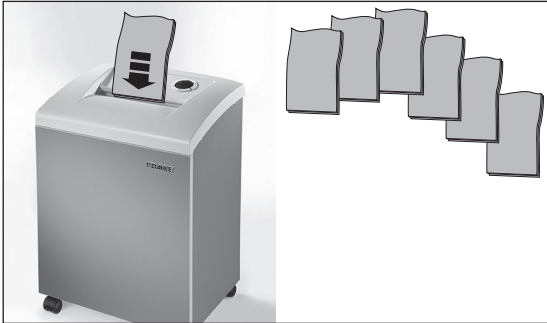

Der Aktenvernichter schaltet nach längerem Betrieb und/oder Überlastung automatisch zum Abkühlen ab.

? 3.



Thermoschutzschalter

1. Der Schneidvorgang wird nicht gestartet:

1.1 LED leuchtet nicht

- Netzanschlussleitung nicht verbunden mit der Netzsteckdose?
- Hauptschalter nicht an?
- Ein-, Aus-, Stop-Taste nicht angeschaltet?
- Thermoschutzschalter OFF?

1.2 LED leuchtet

- Tür offen?
- Auffangbehälter voll?
- Überlastung?

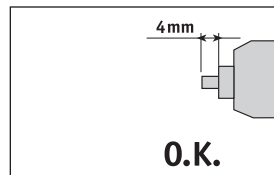
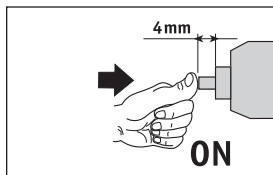
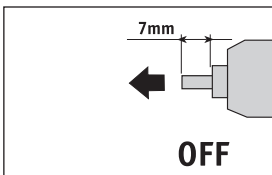

Bringen Sie den Thermoschutzschalter in die richtige Position - ON.

? Mögliche Störungen

Je nach Modellvariante enthält Ihr Aktenvernichter nicht alle möglichen Komponenten und Funktionen.

Energiesparmodus

? 4.



Der Aktenvernichter schaltet bei Nichtbenutzung nach ca. 10 Minuten in den Energiesparmodus (LED blinkt). Bei erneuter Benutzung benötigt der Aktenvernichter ca. 3 Sekunden bis zum Anlauf.

Im Energiesparmodus schaltet der Aktenvernichter bei Nichtbenutzung nach ca. 20 Minuten aus (LED aus). Bei Benutzung ist der Aktenvernichter an der Ein-, Aus-, Stop-Taste wieder einzuschalten.

Wartung und Pflege

Verwenden Sie ausschließlich nur DAHLE-Ersatzteile

Wrench icon 1.



1. Schalten Sie den Aktenvernichter aus und trennen Sie die Netzanschlussleitung von der Netzsteckdose.
2. Reinigen Sie das Gerät nur mit einem trockenen Tuch.
3. Verbinden Sie die Netzanschlussleitung mit der Netzsteckdose, schalten Sie den Aktenvernichter ein.



General information

Prior to placing in operation the document shredder, read the instructions and safety instructions carefully!
Keep the instructions for later use.

- Only store, transport and operate the document shredder in an **upright position!**
- Only use liquids and gases that comply with DAHLE guidelines on the document shredder!
- The document shredder must only be operated in closed rooms at temperatures of 15 °C to 32 °C and with a non-condensed humidity of 15% to 95%!
- Do not place the document shredder near a source of heat!
- Ensure the document shredder is standing firmly on the floor and with a distance of 100 mm to the wall; activate brakes and fasten using the mounting kit if supplied!
- Avoid any accumulation of heat!
- The mains socket must be easily accessible at all times!
- Only use the mains cable supplied by DAHLE!
- It is to be ensured the installation in the building is protected against short circuits (max. 20 A)!
- Do not use near inflammable liquids or gases!
- Do not use near caustic substances!
- Do not subject to moisture!
- Starts automatically!
- Do not operate the document shredder without inserting documents!



- 1 - Follow safety regulations!
- 2 - **Prior to placing in operation the document shredder, read the instructions and safety instructions carefully!**
- 3 - This document shredder is not intended to be used by children (the product is not a toy)!
- 4 - Do not touch the paper feed with your hands!
- 5 - Do not allow items of clothing to touch the paper feed!
- 6 - Do not allow your hair to touch the paper feed!
- 7 - Prior to maintenance work, disconnect the document shredder from the electrical power supply!

Pay attention to warnings!

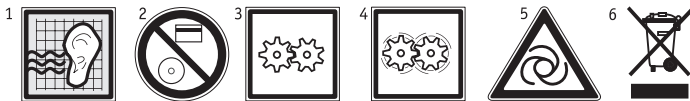

- 1 - Noise in operation without shredding documents (in accordance with DIN)
- 2 - Do not shred CDs/DVDs or bank cards/credit cards!
- 3 - Document shredder in standby
- 4 - Document shredder in operation
- 5 - Starts automatically
- 6 - Dispose of the document shredder appropriately and in an environmentally friendly manner at an authorised collection point. Do not dispose of any parts of the document shredder or packing in domestic waste.



General information

Intended use, warranty

The document shredder is intended to be used for shredding paper.

Depending on the model variant, a small amount of the following materials can also be shredded:

- CDs/DVDs, bank cards and credit cards (see technical data)
- This shredder will accept staples and paperclips when they are used singularly for securing documents

Wear, damage due to improper use or unauthorised modifications and repairs is not covered by the warranty or the guarantee.

Subject to technical change!

Remove transport lock!

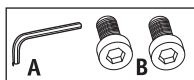
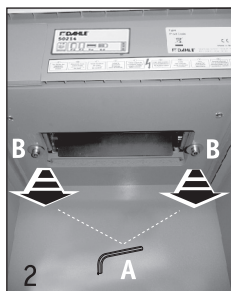

1. Actuate brakes! Prior to placing in operation for the first time, open the door, remove paper collection bin.
2. Remove the screws for the transport lock (paper collection bin compartment) from the base plate underneath the shredding mechanism, re-fit paper collection bin and close door.
3. **Each time** the appliance is moved, the transport lock is to be re-fitted.

General information

Depending on the model variant, your document shredder may not have all the possible components and functions.

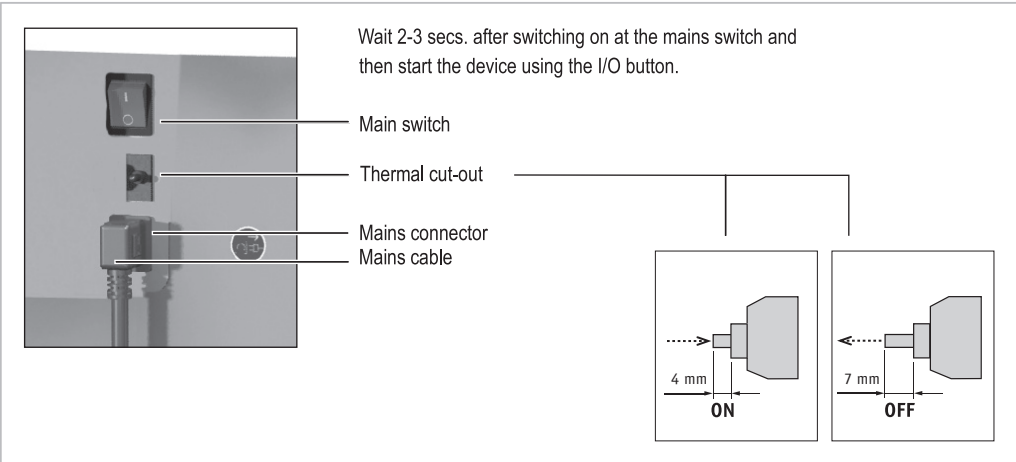
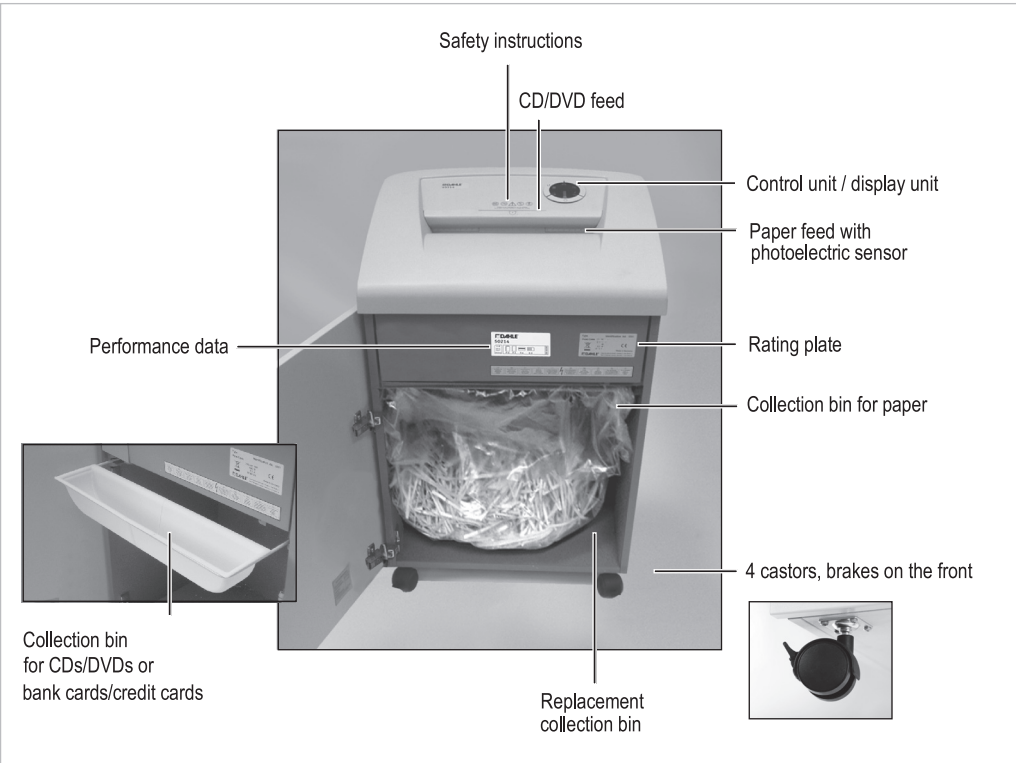



General information

Depending on the model variant, your document shredder may not have all the possible components and functions.

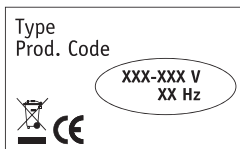
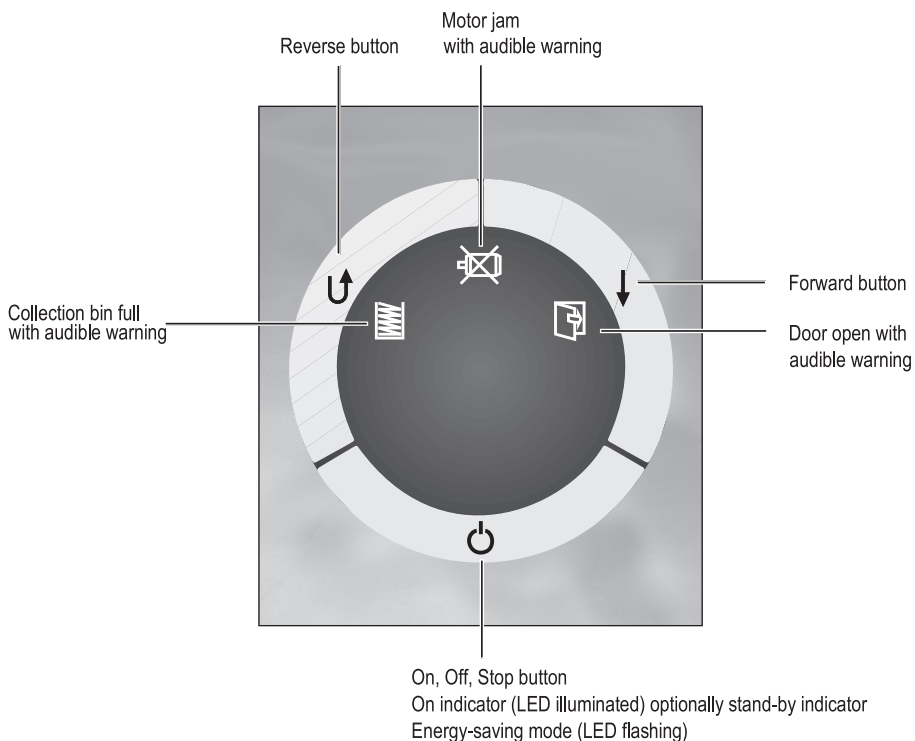

1. Check the voltage and mains frequency of your electricity supply match the information on the rating plate.



Technical Data

				Security level DIN 66399*				
				P	F	O	T	E
	DIN A4 - 80 g/m ²							
50214	7-9	-	4,0 x 40,0 mm	P-4	F-1	-	T-4	E-3
50314	15-17	-	4,0 x 40,0 mm	P-4	F-1	O-3	T-4	E-3
50414	15-17	-	4,0 x 40,0 mm	P-4	F-1	O-3	T-4	E-3
50514	24-26	-	4,0 x 40,0 mm	P-4	F-1	O-3	T-4	E-3
50464	24-26	-	4,0 x 40,0 mm	P-4	F-1	O-3	T-4	E-3
50564	18-20	-	4,0 x 40,0 mm	P-4	F-1	O-3	T-4	E-3

* www.dahle.de

			Dimensions H x B x T mm		Capacity
50214	≤ 46 dB/A	220-240V 50-60Hz 350W 100-120V 50-60Hz 400W	705 x 430 x 350 mm	25,0 kg	40 l
50314	≤ 46 dB/A	220-240V 50-60Hz 650W 100-120V 50-60Hz 680W	865 x 545 x 435 mm	43,0 kg	60 l
50414	≤ 52 dB/A	220-240V 50-60Hz 650W 100-120V 50-60Hz 680W	944 x 545 x 435 mm	45,0 kg	100 l
50514	≤ 52 dB/A	220-240V 50-60Hz 900W 100-120V 50-60Hz 900W	890 x 734 x 511 mm	64,0 kg	140 l
50464	≤ 52 dB/A	220-240V 50-60Hz 900W 100-120V 50-60Hz 900W	944 x 545 x 435 mm	54,5 kg	100 l
50564	≤ 52 dB/A	220-240V 50-60Hz 900W 100-120V 50-60Hz 900W	960 x 734 x 511 mm	68,5 kg	160 l



Operation - shredding paper

Depending on the model variant, your document shredder may not have all the possible components and functions.



1.

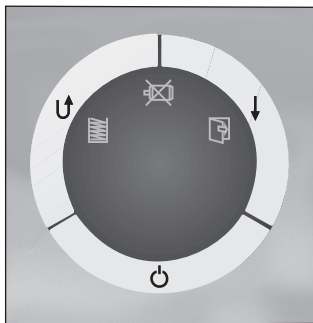

Please follow the safety instructions.

1. Prior to using the document shredder, please check the position of the collection bin for CDs/DVDs and bank cards/credit cards. **On shredding paper** this bin must be at **the front** of the collection bin for paper.
2. Close the door of the document shredder.
3. Connect the mains cable supplied to the document shredder and plug into a mains socket. Switch on the main switch. Wait 2-3 secs. after switching on at the mains switch and then start the device using the I/O button.
4. Switch on the document shredder with the On, Off, Stop button.



1.1

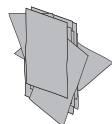

O.K.



1. **Pay attention to maximum number of sheets of paper in the technical data!**
2. Place the paper in the middle of the paper feed, the built-in photoelectric sensor starts the document shredder automatically.
3. Once the paper feed is clear again, the document shredder switches off automatically and goes into stand-by.
4. **Continuous operation** - after extended operation (approx. 5 sec.) of the forward button, the document shredder changes to continuous operation.
5. If the supply of paper is interrupted for 15 seconds, continuous operation is interrupted.



Operation - shredding CDs/DVDs & bank cards

Depending on the model variant, your document shredder may not have all the possible components and functions.



2.

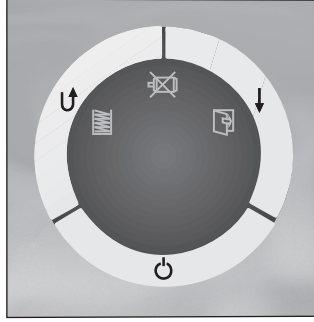

Please follow the safety instructions.

1. Prior to using the document shredder, please check the position of the collection bin for CDs/DVDs and bank cards/credit cards. **On shredding CDs/DVDs and bank cards/credit cards** this bin must be **at the rear** of the collection bin for paper.
2. Pull out collection bin and position the collection bin for CDs/DVDs and credit cards/bank cards at the rear.
3. Close the door of the document shredder.



2.1



1. Insert the CDs, DVDs or bank cards/credit cards in the middle of the feeder while keeping the Forward button pressed.
2. Once the CD/DVD feed is clear again, the document shredder switches off automatically and goes into stand-by.



Significance of the signals

Depending on the model variant, your document shredder may not have all the possible components and functions.

Collection bin full - the LED flashes and an audible warning sounds.

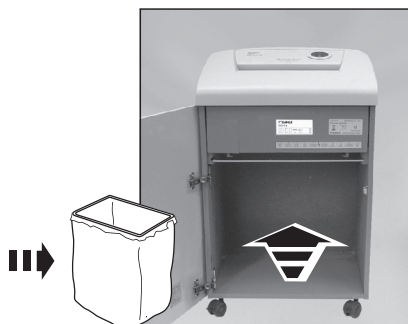
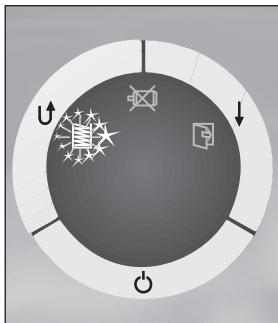

1. If the collection bin is full, the shredding process is stopped, this situation is indicated acoustically and optically.
2. Switch off the main switch and unplug the mains cable from the mains socket.
3. Remove collection bin, empty and re-fit.
4. Plug the mains cable into the mains socket and switch on the main switch.



Significance of the signals

Depending on the model variant, your document shredder may not have all the possible components and functions.

Automatic motor shut down - the LED flashes and an audible warning sounds.

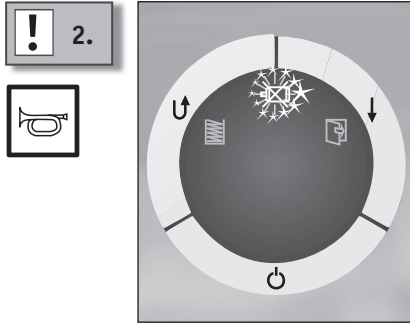

1. Automatic motor shut down with audible warning in case of:
- Overheating of the motor
 - Paper jam

Door open - the LED flashes and an audible warning sounds.

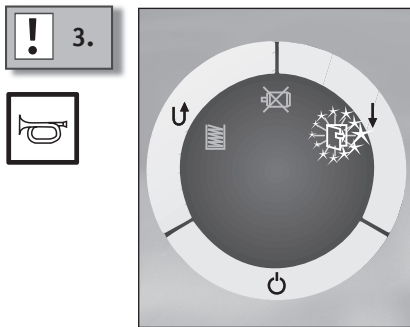

1. If the door is open, the shredding process is stopped and a signal sounds, close the door.



Possible malfunctions

Depending on the model variant, your document shredder may not have all the possible components and functions.

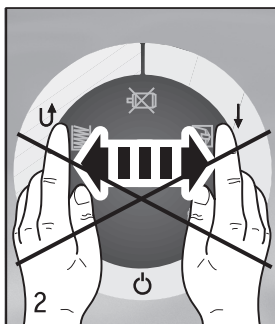
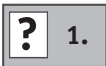

1. If there are too many sheets of paper, the shredding process is stopped.
2. The shredding mechanism automatically runs in reverse for a short time and the paper is ejected.
3. **ATTENTION!** To avoid damaging the shredding mechanism, do not operate the forward-reverse switch alternately!

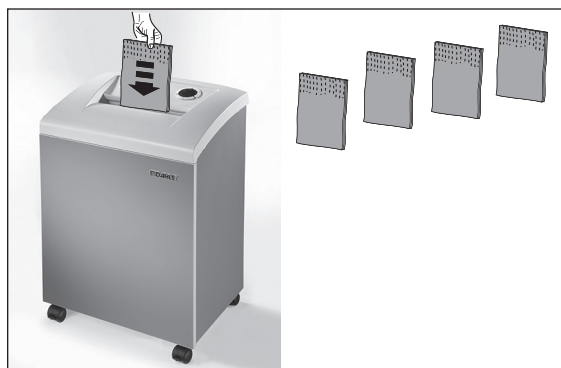

4. If paper continues to be jammed, operate the Reverse button briefly.
5. Reduce the number of sheets of paper by removing or tearing off.
6. The shredding process starts automatically after the paper is inserted again, otherwise operate the Forward button.

? Possible malfunctions

Depending on the model variant, your document shredder may not have all the possible components and functions.

? 2.

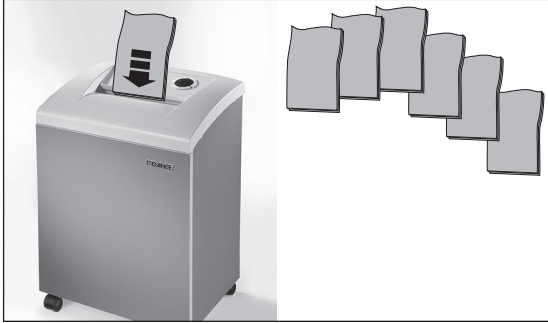

The document shredder switches off automatically after extended operation and/or overheating to cool down.

? 3.



Thermal cut-out

1. The shredding process is not started:

1.1 **LED not illuminated**

- Mains cable not plugged into the mains socket?
- Main switch not on?
- On, Off, Stop button not switched on?
- Thermal cut-out OFF?

1.2 **LED illuminated**

- Door open?
- Collection bin full?
- Overload?

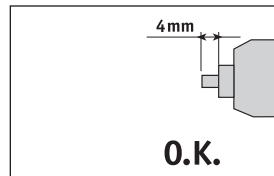
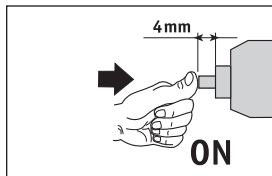
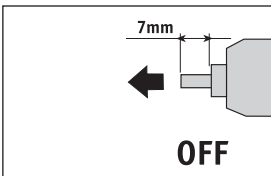

Place the thermal cut-out in the correct position - ON.

? Possible malfunctions

Depending on the model variant, your document shredder may not have all the possible components and functions.

Energy-saving mode

? 4.



If not used, the document shredder switches to the energy saving mode (flashing LED) after approx. 10 minutes. On renewed use, the document shredder requires approx. 3 seconds to start.

In the energy-saving mode the document shredder switches off if it is not used after approx. 20 minutes (LED off). To use the document shredder, switch it back on with the On, Off, Stop button.



Maintenance and care

Use only DAHLE spare parts!

1.



1. Switch off the document shredder and unplug the mains cable from the mains socket.
2. Only clean the appliance with a dry cloth.
3. Plug the mains cable into the mains socket, switch on the document shredder.

Headquarters:

Novus Dahle GmbH & Co. KG
Breslauer Straße 34-38
49808 Lingen / Germany

Service contact:

Novus Dahle GmbH & Co. KG
Nikolaus-A.-Otto-Straße 11
96472 Rödental / Germany
Tel.: +49 (0) 9563 75299-0
Fax: +49 (0) 9563 75299-333
E-Mail: info@novus-dahle.com
Web: www.dahle-office.com